

AMBIANO®

Smoothiemaker

GT-SF-SMO-01



GEBRUIKSAANWIJZING



01/2024
ART.-NR.: 2010342
PO51032122

Inhoudsopgave

Inhoudsopgave	2	Onderhoud, reiniging en verzorging	21
Algemeen	3	Technische gegevens	22
Inleiding	3	Afvoeren	22
EU-conformiteitsverklaring	3		
Gebruik volgens de voorschriften	3		
Beschrijving van het apparaat / Bij de levering inbegrepen	4		
Veiligheid	5		
Algemene veiligheidsaanwijzingen	5		
Gevaren voor kinderen en personen met beperkte vermogens	5		
Gevaren bij de omgang met elektrische apparaten	5		
Gevaren bij het gebruik van de smoothiemaker	7		
Verklaring symbolen en verdere informatie	10		
Opbouw en montage	11		
Voor het eerste gebruik	11		
Bediening	13		
Gebruik van het apparaat	13		
Zelfgemaakte, lekkere mixdrankjes	15		
Oplossen van mogelijke storingen	20		

Algemeen

Inleiding

Hartelijk dank dat u gekozen hebt voor een smoothiemaker van Ambiano. Hiermee hebt u een kwalitatief hoogwaardig product aangeschaft, dat voldoet aan de hoogste prestatie- en veiligheidsstandaards. Voor de juiste omgang en een lange levensduur raden wij u aan de volgende aanwijzingen in acht te nemen.

Lees de handleiding en vooral de veiligheidsaanwijzingen zorgvuldig door, voordat u het apparaat in gebruik neemt. U vindt een aantal belangrijke en nuttige aanwijzingen die voor het in gebruik nemen door iedere gebruiker begrepen en opgevolgd moeten worden. Bewaar de bedieningshandleiding en geef deze mee als u het apparaat aan iemand anders geeft.

EU-conformiteitsverklaring

CE De conformiteit van het product met de wettelijk voorgeschreven normen wordt gegarandeerd. De volledige conformiteitsverklaring is te vinden op het internet onder www.gt-support.de. Het apparaat voldoet aan de eisen van de Duitse wet op productveiligheid. Dit wordt aangetoond met het GS-teken van het onafhankelijke testinstituut:



Gebruik volgens de voorschriften

Dit apparaat is uitsluitend bedoeld voor het maken van smoothies (ook koude smoothies, dus met 1-3 ijsblokjes), shakes en andere mixdrankjes. Bovendien is het apparaat niet bestemd voor commercieel gebruik, maar uitsluitend voor gebruik in de privéhuishouding. Iedere andere toepassing van of wijziging aan het apparaat is niet volgens de voorschriften en is principieel verboden. Voor schade die ontstaan is door niet reglementair gebruik of een verkeerde bediening, kan geen aansprakelijkheid geaccepteerd worden.

Uitgever van de handleiding:
Globaltronics GmbH & Co. KG
Bei den Mühren 5
20457 Hamburg
Duitsland

Productonderdelen / Bij de levering inbegrepen

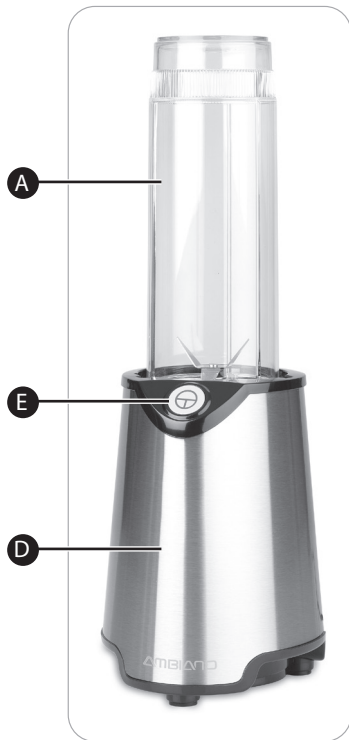

- A) Mengbeker
- B) Drinkdeksel (met draaglus)
- C) Afneembaar mes
- D) Aandrijfunit
- E) Hoofdknop
- F) Schroefdraad
- G) Inkeping
- H) Handleiding en garantiekaart (zonder afb.)

Technische en optische wijzigingen voorbehouden.

Veiligheid



Lees alle onderstaande veiligheidsaanwijzingen zorgvuldig en neem deze in acht. Bij het niet in acht nemen bestaat er gevaar voor ernstige ongelukken en verwondingen en het risico voor materiële schade en schade aan het apparaat.

Algemene veiligheidsaanwijzingen

Gevaren voor kinderen en personen met beperkte vermogens

- Dit apparaat kan gebruikt worden door personen met gereduceerde fysieke, sensorische of mentale vermogens of een gebrek aan ervaring en/of kennis, als ze onder toezicht staan of met betrekking tot een veilig gebruik van het apparaat onderwezen werden en de daaruit resulterende gevaren begrepen hebben.

- Dit apparaat mag niet gebruikt worden door kinderen. Houd het apparaat en het aansluitsnoer buiten het bereik van kinderen.
- Kinderen mogen niet met het apparaat spelen. Kinderen herkennen het gevaar niet dat ontstaan kan bij het omgaan met elektrische apparaten. Gebruik en bewaar het apparaat daarom buiten het bereik van kinderen. Laat het snoer niet naar beneden hangen, zodat er niet aan getrokken kan worden.
- Houd het verpakkingsmateriaal verwijderd van kinderen – **verstikkingsgevaar!**

Gevaren bij de omgang met elektrische apparaten

- Sluit het apparaat alleen aan een volgens de voorschriften geïnstalleerd stopcontact met een netspanning die in over-

eenstemming is met de opgave op het typeplaatje.

- Als het snoer van dit apparaat beschadigd is, moet het vervangen worden door de fabrikant of zijn klantenservice of een soortgelijk gekwalificeerde persoon om gevaarlijke situaties te voorkomen.
- Reparaties mogen alleen uitgevoerd worden door erkende werkplaatsen. Niet deskundig gerepareerde apparaten vormen een gevaar voor de gebruiker.
- Zet het apparaat altijd uit en haal de stekker uit het stopcontact, als u het apparaat zonder toezicht laat, voordat u accessoires aanbrengt of verwijdert en voordat u het reinigt. Trek altijd de stekker uit het stopcontact, trek nooit aan het snoer! **Gevaar voor een elektrische schok!**
- Om ongelukken te voorkomen, mogen er nooit meerdere huishoudelijke apparaten aan hetzelfde

stopcontact aangesloten worden (bijv. met een 3-weg stekker).

- Dompel het apparaat nooit in water en gebruik het niet buiten, zodat het niet blootgesteld wordt aan regen of ander vocht! **Gevaar voor een elektrische schok!**
- Indien het apparaat toch in het water gevallen zou zijn, trek dan eerst de stekker uit het stopcontact en haal dan het apparaat eruit! Gebruik het apparaat daarna niet meer, maar laat het eerst controleren door een erkend servicestation. Dit geldt ook als het snoer of het apparaat beschadigd is of als het apparaat gevallen is. **Gevaar voor een elektrische schok!**
- Let erop dat het snoer of het apparaat nooit op hete oppervlakken of in de buurt van warmtebronnen geplaatst wordt. Leg het snoer zo neer dat het niet in contact komt met hete

of scherpe voorwerpen.

Gevaar voor een elektrische schok!

- Knik in geen geval het snoer en wikkel het niet om het apparaat, aangezien dit kan leiden tot een breuk in het snoer. **Gevaar voor een elektrische schok!**
- Gebruik het apparaat niet als u op een vochtige ondergrond staat of als uw handen of het apparaat nat zijn. **Gevaar voor een elektrische schok!**
- Open het apparaat nooit zelf en probeer in geen geval om met metalen voorwerpen in het apparaat te komen. **Gevaar voor een elektrische schok!**

Gevaren bij het gebruik van de smoothiemaker

- Gebruik dit apparaat alleen zoals beschreven in deze handleiding en neem alle veiligheidsaanwijzingen in acht. Misbruik kan verwondingen veroorzaken.

- Vermijd contact met bewegende onderdelen. Zorg ervoor dat handen, haren, kleding en andere voorwerpen tijdens het mixen niet in contact komen met de mengbeker om persoonlijk letsel of materiële schade te voorkomen.
- Schakel het apparaat uit en haal de stekker uit het stopcontact voordat u accessoires verwisselt of onderdelen nadert die tijdens het gebruik bewegen.
- Trek voor het reinigen altijd de stekker uit het stopcontact. **Gevaar voor een elektrische schok!**
- Verplaats het apparaat in geen geval als er nog spijzen of vloeistoffen in zitten.
- Gebruik het apparaat uitsluitend voor de bereiding van smoothies, shakes en andere mixdrankjes, in geen geval voor andere doeleinden. Doe er niet te grote stukken in om gevaarlijke situaties te voorkomen.

- Let goed op bij de omgang met de messen, deze zijn heel scherp, raak de messen niet met blote handen aan! Laat kinderen niet in de buurt van de messen komen. Gebruik in geen geval beschadigde messen. Wijs ook andere gebruikers op de gevaren.
- Let goed op bij de omgang met de messen bij het leegmaken van de mengbeker en bij het schoonmaken.
- Het gebruik van vreemde accessoires kan het apparaat beschadigen en verwondingen veroorzaken.
- Doe geen heet of kokend mixproduct (zoals soepen) in de mengbeker.
- Mix geen harde pitten en verwijder vóór het mixen eventueel aanwezige stengels of stelen uit de ingrediënten.
Gebruik geen bevroren ingrediënten.
- Waarschuwing voor mogelijk letsel door verkeerd gebruik: gebruik het ap-

paraat uitsluitend voor het bereiden van ingrediënten/spijzen die in deze handleiding worden vermeld of voor dit apparaat geschikt zijn.

- Reinig de mengbeker na ieder gebruik, zoals beschreven in 'Onderhoud, reiniging en verzorging'.
- Gebruik alleen originele accessoires. Als er geen originele accessoires gebruikt worden, bestaat er groot gevaar voor ongevallen. Bij ongevallen of schade met niet originele accessoires vervalt elke aansprakelijkheid. Bij het gebruik van vreemde accessoires en de daaruit voortvloeiende schade aan het apparaat vervalt elke aanspraak op garantie.
- Haal altijd de stekker uit het stopcontact voordat u accessoires aanbrengt of verwijdert en als u het apparaat onderhoudt of schoonmaakt.
- Plaats het apparaat op een

gemakkelijk toegankelijk, vlak, droog, hittebestendig en voldoende stabiel werkvlak. Plaats de smoothiemaker niet tegen of op de rand van een werkoppervlak.

- Giet nooit vloeistof in de aandrijfunit van het apparaat.
- Het apparaat is alleen geschikt voor korte-tijdbedrijf tot 1 minuut. Gebruik het apparaat hoogstens 1 minuut achter elkaar. Laat het apparaat daarna afkoelen tot kamertemperatuur voordat u het weer gebruikt.
- Gebruik het apparaat in geen geval zonder ingrediënten. Dit kan leiden tot oververhitting van het apparaat of van de accessoires.
- Verplaats het apparaat niet als het wordt gebruikt.
- Als u ijsblokjes wilt toevoegen voor het mixen van de ingrediënten (bijv. voor

koude mixdrankjes), zorg dan dat de ijsblokjes niet zwaarder zijn dan 60 gram. Zorg er altijd voor dat er genoeg extra vloeistof in de ijsemmer zit. Het apparaat is niet geschikt voor het simpelweg malen van ijsblokjes (d.w.z. zonder vloeistof of andere ingrediënten).

- Sluit het apparaat pas op het stroomnet aan nadat de mengbeker en het afneembaar mes op de juiste manier op de aandrijfunit zijn bevestigd en vergrendeld.
- Plaats het afneembaar mes nóóit op de aandrijfunit zonder dat de mengbeker goed is bevestigd.
- Reinig de oppervlakken die met levensmiddelen in contact komen na elk gebruik, zoals beschreven in 'Onderhoud, reiniging en verzorging'.
- Vul de mengbeker nooit tot boven de MAX-markering.

Verklaring symbolen en verdere informatie

De volgende symbolen en signaalwoorden worden in deze bedieningshandleiding, op het apparaat en/of op de verpakking gebruikt of dienen voor de weergave van extra informatie.



Bedieningshandleiding lezen en in acht nemen!



Belangrijke veiligheidsaanwijzingen worden gekenmerkt met dit symbool.

Gevaar – met betrekking tot persoonlijk letsel
Let op – met betrekking tot materiële schade



Belangrijke informatie wordt gekenmerkt met dit symbool



Dit symbool kenmerkt elektrische apparaten van veiligheidsklasse II.



Dit symbool wijst op speciale voorschriften voor de verwijdering van oude apparaten (zie hoofdstuk „Afvalverwijdering“).

Opbouw en montage

Voor het eerste gebruik

Controleer het apparaat na het uitpakken op volledigheid en eventuele transportschade om gevaarlijke situaties te voorkomen. Gebruik het in geval van twijfel niet, maar neem in dat geval contact op met onze klantenservice. Het serviceadres vindt u in onze Garantiebegalingen en op de Garantiekaart.

Uw apparaat bevindt zich in een verpakking om het te beveiligen tegen transportschade.

- Haal het apparaat voorzichtig uit de verkoopverpakking.
- Verwijder alle delen van de verpakking.
- Verwijder alle verpakingsresten van het apparaat en alle onderdelen volgens de opgaven in hoofdstuk „Onderhoud, reiniging en verzorging“.

Om het apparaat in elkaar te zetten, gaat u als volgt te werk:

- Zet de aandrijfunite (D) op een vlakke, droge en antislip-ondergrond.
- Schroef het afneembaar mes (C) op de mengbeker (A). Zorg ervoor dat het afneembaar mes en de mengbeker goed op elkaar aansluiten.
- Steek de borgpennen (F) van de mengbeker in de nissen (G) van de aandrijfunite (D) (zie afb.).

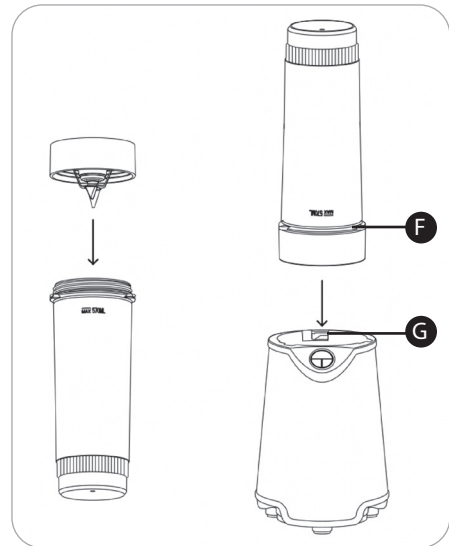

- Zet druk op de mengbeker en draai deze met de wijzers van de klok mee totdat u voelt dat de beker vastklikt en vergrendelt (zie afb.).

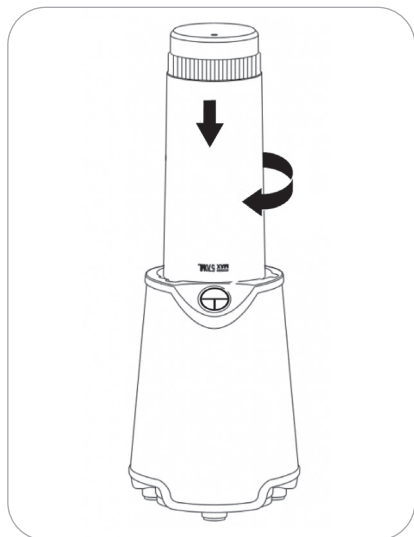

Bediening

Gebruik van het apparaat



Gevaar

Verwijder de mengbeker pas van de aandrijfunite en open deze pas nadat de messen volledig tot stilstand zijn gekomen. Raak de messen niet met uw blote handen in, want ze zijn heel scherp.



Het apparaat is geschikt voor het pureren en mixen van ingrediënten. Snijd de ingrediënten altijd in kleine stukken voordat u ze in de mengbeker stopt. Gebruik geen ingrediënten die te hard zijn. Deze kunnen het afneembaar mes beschadigen.



Als u het drinkdeksel op de mengbeker plaatst, kunt u de mengbeker ook als beker voor onderweg gebruiken en de smoothie meteen of op een later tijdstip opdrinken. Om dit te doen, klapt u de sluiting van het drinkdeksel helemaal naar achteren.



Het drinkdeksel is voorzien van een praktische draaglus. Hiermee kunt u het drinkdeksel samen met de bijgevoegde mengbeker handig meenemen of bevestigen.

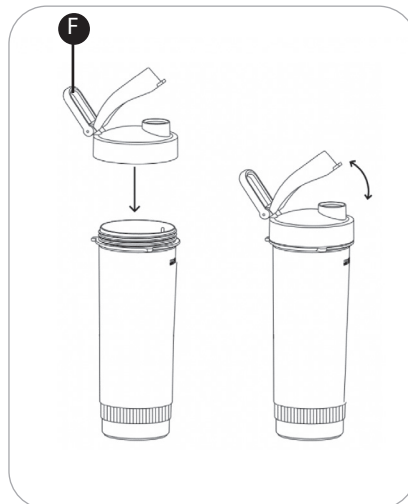

Let op: zorg er altijd voor dat het drinkdeksel (B) de mengbeker (A) goed afsluit, zodat er geen ingrediënten worden gemorst.

Om het apparaat te gebruiken, gaat u als volgt te werk:

- Zet de aandrijfunite (D) op een vlakke, droge en antislip-ondergrond.
- Stop de klaargemaakte ingrediënten in de mengbeker (A). Vul de mengbeker met ingrediënten, maximaal tot de MAX-markering.
- Schroef nu het afneembaar mes (C) op de mengbeker (A). Zorg ervoor dat beide onderdelen goed op elkaar aansluiten.
- Draai de mengbeker (A) ondersteboven en plaats de mengbeker (A) met het afneembaar mes (C) op de aandrijfunite (D). Zorg ervoor dat de

borgpennen (F) van de mengbeker in de nissen (G) op de aandrijfunit (D) zitten.

- Zet druk op de mengbeker (A) en draai deze met de wijzers van de klok mee totdat de pennen hoorbaar vastklikken en de mengbeker vergrendeld is.
- Om te beginnen met mixen, drukt u op de hoofdknop (E). Het apparaat begint dan meteen te mixen, totdat u de hoofdknop (E) loslaat. Gebruik het apparaat niet langer dan 1 minuut zonder onderbreking en laat het daarna volledig afkoelen.

Let op: de meeste ingrediënten zullen in minder dan een minuut goed zijn vermalen.



U kunt de bereide drank ook overgieten in een andere beker en zo de mengbeker opnieuw gebruiken voor het bereiden van andere dranken.

- Om te stoppen met mixen, laat u de hoofdknop (E) los.
- Wacht tot de messen tot stilstand zijn gekomen en haal dan de stekker uit het stopcontact.
- Draai de mengbeker (A) een klein stukje tegen de wijzers van de klok in om deze te ontgrendelen.
- Verwijder de mengbeker (A) met het afneembaar mes (C) van de aandrijfunit (D) en draai de mengbeker (A) ondersteboven.

- Schroef het afneembaar mes (C) voorzichtig van de mengbeker (A).
- Als u de drank niet meteen wilt opdrinken of overgieten, schroeft u het drinkdeksel (B) weer op de mengbeker. Zorg ervoor dat het drinkdeksel (B) vastzit en dat de mengbeker goed is vergrendeld. U kunt uw ingrediënten hoogstens 6 uur in de mengbeker (A) met het drinkdeksel (B) erop bewaren.

Let op: laat de ingrediënten niet achter in het apparaat, d.w.z. in de mengbeker (A) met het afneembaar mes (C). Haal de twee onderdelen direct na het bereiden van het apparaat en schroef het afneembaar mes (C) los van de mengbeker (A). De mengbeker (A) is samen met het afneembaar mes (C) niet geschikt voor het bewaren van ingrediënten.

Zelfgemaakte, lekkere mixdrankjes

Hieronder vindt u een aantal receptideeën voor heerlijke mixdrankjes en smoothies. Houd er rekening mee dat de hieronder vermelde hoeveelheden en bereidingstijden slechts ter aanbeveling dienen en als richtwaarden moeten worden beschouwd. Afhankelijk van de grootte en de bereiding van de gebruikte ingrediënten kan het nodig zijn om de hoeveelheden proportioneel aan te passen, zodat de maximale vulhoeveelheid niet wordt overschreden.

Smoothie met bessen en yoghurt

Ingrediënten voor 1 portie:

- 50 g bosbessen
- 90 g frambozen
- 250 g yoghurt (naturel)
- 1 el honing

Stop de ingrediënten in de mengbeker en mix ze ong. 30 tot 40 seconden, tot ze goed zijn vermalen.



Ontbijtsmoothie

Ingrediënten voor 1 portie:

- 1 kleine appel
- ½ banaan
- 1 el (afgestreken) tarwezemelen
- 1 el (niet-afgestreken) havervlokken
- 10 rozijnen
- 40 ml water
- 100 ml melk



Schil de appel en verwijder het klokhuis. Snijd hem in stukken en doe hem in de mengbeker. Pel de banaan en voeg deze toe. Voeg de tarwezemelen, havervlokken en rozijnen toe. Voeg het water en de melk toe en vermaal het geheel tot de gewenste dikte.

Afhankelijk van de gewenste consistentie, kunt u meer of minder vloeistof toevoegen.

Smoothie met komkommer

Ingrediënten voor 1 tot 2 porties:

- ½ komkommer
- 250 ml karnemelk
- 1 el yoghurt (naturel)
- 1 tl citroensap
- 1 bosje dille
- 1 snufje zout
- 1 snufje peper
- 1 mespunt chilipoeder



Schil de komkommer, verwijder de zaden en snijd hem in grote stukken. Verwijder de dikke stelen van de dille, hak de dille grof en doe hem in de mengbeker samen met alle andere ingrediënten.

Mix het geheel nu in 3 tot 4 intervallen van elk 15 seconden tot ze één smoothie vormen en drink deze gelijk op.

Tip: als u de smoothie graag ijskoud wilt, kunt u 2 of 3 ijsblokjes toevoegen voor het mixen.

Fruitsmoothie (veganistisch)

Ingrediënten voor 2 personen:

- 4 aardbeien
- 1 banaan
- 1 papaja
- 1 kiwi
- 200 ml kokosmelk

Pel de banaan en kiwi, schil de papaja en verwijder de pitjes. Doe het steeltje van de aardbeien. Snijd alles in grote stukken en doe ze in de mengbeker.

Voeg de kokosmelk toe en mix het geheel 20 tot 30 seconden.



Smoothie met rode biet en appel

Ingrediënten voor 1 portie:

- 1 appel
- 1 rode biet (gekookt en geschild)
- Sap van een citroen
- 100 ml water

Schil de appel samen met de rode biet in grote stukken en doe ze in de mengbeker.

Voeg het citroensap en water toe en mix het geheel 30 seconden. Afhankelijk van de gewenste consistentie, kunt u meer of minder water toevoegen.



Wake-upsmoothie

Ingrediënten voor 2 tot 3 porties:

- 1 kaki
- 150 ml tomatensap
- 50 g verse paprika's
- Sap van een sinaasappel
- 1 tl mierikswortel (uit een potje)

Verwijder het steeltje van de kaki en schil de kaki indien nodig. Snijd hem daarna in kleine stukjes. Schil de paprika, verwijder de zaadlijsten en snijd hem ook in stukken. Doe beide in de mengbeker.

Voeg het tomatensap, sinaasappelsap en de mierikswortel toe en mix het geheel 20 tot 30 seconden.



Kiwi-banaansmoothie met yoghurt

Ingrediënten voor 1 portie:

- 120 g kiwi
- 100 g banaan
- 100 g magere yoghurt
- 20 ml citroensap
- 50 ml sinaasappelsap
- 1 el honing

Pel de kiwi's en bananen, snijd ze in stukken en doe ze in de mengbeker.

Voeg de mageremelkyoghurt, het citroen- en sinaasappelsap en de honing toe en mix alles 20 tot 30 seconden.

Zet het daarna een tijdje in de koelkast en drink het later op.



Groene smoothie

Ingrediënten voor 1 portie:

- 100 g banaan
- 20 g radijsblaadjes (van biologische radijs)
- Sap van een kleine citroen
- 100 ml appelsap (troebel)
- 100 ml water
- 1 tl olie

Maak de radijsblaadjes schoon (gebruik alleen verse, groene blaadjes) en doe ze met de geschilde en fijngehakte stukjes banaan in de mengbeker.

Voeg daarna de overige ingrediënten toe en mix het geheel ca. 30 seconden.



Ananas-banaansmoothie met paksoi

Ingrediënten voor 1 portie:

- 120 g ananas
- 1 banaan
- 100 g paksoi
- 100 ml kokosmelk
- 1 tl gember (geraspt)
- 1 tl honing

Pel de banaan en schil de ananas (verwijder het harde deel van de ananas) en snijd in stukken. Snijd de paksoi in grote stukken en doe ze samen met de ananas, banaan, kokosmelk, gember en honing in de mengbeker. Mix het geheel ongeveer 30 tot 40 seconden.



Fruit-en-groentesmoothie

Ingrediënten voor 1 portie:

- 2 Chinese koolblaadjes
- 1 banaan
- 1 kleine appel
- 1 kleine courgette
- 5 g gember
- 200 ml water

Maak de Chinese kool schoon, hak het in fijne stukjes en doe het in de mengbeker. Pel de banaan, snijd hem in stukken en doe ze in de mengbeker. Schil de appel, snijd hem in grote stukken en doe de stukken samen met de in stukjes gesneden courgette in de mengbeker. Voeg nu de geschilde gember en het water toe en mix het geheel zo'n 35 tot 40 seconden.



Storing en oplossing

Storing:	Oorzaak:	Oplossing:
Het apparaat doet helemaal niets.	De stekker van het apparaat zit niet in het stopcontact.	Steek de stekker in het stopcontact.
	De mengbeker is niet met de wijzers van de klok mee gedraaid nadat deze op de aandrijfunit is geplaatst.	Draai de mengbeker met de wijzers van de klok mee totdat de pennen hoorbaar vastklikken.
Het snijmes draait niet.	Er bevindt zich een ongeschikt levensmiddel in de mixbeker.	Laat de hoofdknop los en trek de stekker uit het stopcontact. Leeg de mengbeker.

Neem bij hier niet vermelde storingen a.u.b. contact op met onze klantenservice. Onze adviseurs helpen u graag verder. Het serviceadres vindt u in onze Garantie-bepalingen op de apart bijgevoegde Garantiekaart. Aangezien we voortdurend sleutelen aan onze producten om ze te verbeteren, kan het zijn dat we het ontwerp aanpassen en eventueel technische wijzigingen aanbrengen. Deze bedieningshandleiding kunt u ook als pdf-bestand downloaden op onze startpagina www.gt-support.de.

Onderhoud, reiniging en verzorging



Gevaar

Trek voor het reinigen altijd de stekker uit het stopcontact! Laat het apparaat eerst helemaal afkoelen voordat u het reinigt en/of opbergt! Gevaar voor een elektrische schok!



Gevaar

Zorg er voor, dat er geen vloeistof binnen in de aandrijfmotor terecht komt. Dompel het apparaat nooit in water.
– Gevaar voor een elektrische schok!



Let op

Gebruik voor het reinigen geen scherpe reinigings- en schuurmiddelen.

- Voor het reinigen van het apparaat gebruikt u een droge, eventueel iets vochtige, goed uitgewrongen doek.
- Daarna goed droog wrijven.

Reinigen van de accessoires



Gevaar

De messen zijn heel scherp. Raak deze niet met blote handen aan.
Gevaar voor verwondingen!

- Reinig het afneembaar mes (C), de mengbeker (A) en het drinkdeksel (B) in warm water met afwasmiddel.
- Spoel alle onderdelen daarna grondig af met zuiver water.
- Laat alle onderdelen na het reinigen helemaal drogen.

Opbergen

Als u het apparaat niet gebruikt, reinig het apparaat en de accessoires dan en laat ze drogen. Bewaar ze vervolgens op een schone, droge plek buiten het bereik van kinderen.

Technische gegevens

Nominale spanning:	220-240 V~
Nominale frequentie:	50-60 Hz
Nominaal vermogen:	300 W
Veiligheidsklasse:	II 
Korte bedrijfstijd KB:	1 minuut

Afvoeren

Verpakking afvoeren



Gooi de verpakking soort bij soort weg. Leg karton en kartonnen dozen bij het oud papier en breng folie naar de inzameling van herbruikbare materialen.

Artikel afvoeren



Oude apparaten mogen niet bij het huisvuil!

Het symbool met de doorstreepte vuilnisbak betekent dat elektrische en elektronische apparaten niet samen met het huisvuil

mogen worden weggegooid. Consumenten zijn wettelijk verplicht elektrische en elektronische apparaten aan het einde van hun levensduur gescheiden van ongesorteerd huishoudelijk afval in te leveren. Dit garandeert dat de recycling op een milieuvriendelijke en grondstofbesparende manier wordt uitgevoerd.

Batterijen en accu's die niet vast in het elektrische of elektronische apparaat zijn ingesloten en die kunnen worden verwijderd zonder te worden vernietigd dienen van de apparaten te worden gescheiden voordat u het apparaat inlevert bij een inzamelpunt en naar een aangewezen verwijderingspunt brengt. Hetzelfde geldt voor

lampen die uit het apparaat kunnen worden verwijderd zonder te worden vernietigd.

Eigenaars van elektrische en elektronische apparaten van particuliere huishoudens kunnen deze inleveren bij de inzamelpunten van de overheidsinstanties voor afvalbeheer of bij de door de fabrikanten of distributeurs opgezette inzamelpunten. Het inleveren van oude apparaten is gratis.

In het algemeen zijn de distributeurs verplicht ervoor te zorgen dat oude apparaten kosteloos worden teruggenomen door geschikte terugnamefaciliteiten binnen een redelijke afstand ter beschikking te stellen.

Consumenten hebben de mogelijkheid een oud apparaat gratis terug te brengen naar een distributeur die verplicht is het terug te nemen indien u een gelijkwaardig nieuw apparaat met in wezen dezelfde functie koopt. Deze mogelijkheid bestaat ook voor leveringen aan een particulier huishouden.



© Copyright

Nadruk of verveelvoudiging
(ook van delen) alleen met toestemming van:
Globaltronics GmbH & Co. KG
Bei den Mühren 5
20457 Hamburg, Duitsland

2024

Dit drukwerk, inclusief al zijn onderdelen,
is door de auteurswet beschermd.

Elke toepassing buiten de strikt beperkte grenzen
van het auteursrecht is zonder toestemming van
Globaltronics GmbH & Co. KG verboden en strafbaar.

Dat geldt in het bijzonder voor verveelvoudigingen,
vertalingen, microverfilmingen en het
invoeren en verwerken in elektronische systemen.

Importeur:
Globaltronics GmbH & Co. KG
Bei den Mühren 5
20457 Hamburg, Duitsland